

国語

受験番号	
名前	

注意] 答えはすべて解答用紙に書きなさい。

【一】 次の文章の線部の、カタカナは漢字に、漢字はひらがなに直して書きなさい。

- ① 図書を閲覧する。
- ② 情報を遮断する。
- ③ 河を隔てた場所に行く。
- ④ 病状を診る。
- ⑤ 事のケイイを調べる。
- ⑥ クツをはく。
- ⑦ 誕生会をキカクする。
- ⑧ 火山がフンカする。

【二】 次の文章を読んで、後の問いに答えなさい。

一昨年たまたま仕事の帰りにロンドンに寄ったのですが、ロンドンで暮らしていらっしやる同世代のあるご婦人と、お話をする機会がありました。そのとき、こんなお話をしてくださったのです。

「ロンドンにきて、しばらくのあいだは、ほんとにロンドンの冬がいやでした。五月とか六月とか、美しい季節のハイドパークなどを歩いていると、ほんとうに心が安らぐような気がするのですが、やがて秋が近づいてきて木の葉が散り、そして陰鬱な冬が長く続く時期がきます。灰色の空に尖った枯れ枝が突き刺さるように見えるのを眺めていると、なにか心までがさがしたような感じで、つくづくロンドンの暮しが憂鬱に思えました。だけど、二年目三年目あたりから少し変わってきました。最近ではロンドンの秋から冬にかけての景色がすごくいいな、と思うようになってきたんですね。青葉若葉のはなやかな季節もいけれど、あたりが全体にモノトーンで、しんと沈んで、空気が冷たくて、暗い空に尖った枯れ枝が細い手をのばしている景色も素敵です。そういうなかをコートに襟を埋めてひとりゆっくり歩いていると、なんとも言えない心の落ちつきが感じられ、ああ、この街のほんとうのよさはこの季節かもしれない、というふうに感じるようになりました。いまはロンドンの春よりも秋から冬にかけての季節が大好きになりました」

と、そんなことをそのかたがおっしゃっていて、なるほど、と思いました。ひとつの季節やひとつの街にも、いろんな表情やいろんな顔があります。I 私たちはそれぞれの顔に、それぞれの季節に、その魅力やよさというものを発見できるはずです。人間は若さだけがすべてではない。そして、美しき老年などという言葉がなんとなく軽薄に感じられるのは、人間が老いていくということの凄まじいまでの残酷さをその言葉が上滑りに滑っていくように適当に扱っているからだ、と思えるわけです。

私たちは生まれて、幼い日に同じ子供たちのあいだで成長していく。その時期もまたじつに、ほんとうはかなり残酷な季節なのではないでしょうか。

考えてみますと、子供のころは子供のころなりに楽しかったと思うのですが、それでも陰惨な闘いもあり、つらい思いもし、恐怖におののく夜もあった。そして少年期から青年期にかけてはまたじつに悩み多い季節であって、必ずしも青春を謳歌するということ気持ちだけにはなれません。たくさんの詩人や作家や画家たちが、どれほど悩み多き青春をすごしたか、どれほど傷つきながら血を流すような季節をすごしたか、ということはその作品を読めばとてもよくわかることです。

そしてまた私たちは、男性も女性も、いわゆる壮年期といわれる時期に家庭を背おい、そして社会でその重い責任を担って、激しい競争のなかに身を投じていきます。この時期はこの時期でじつに大変な時期なんですね。そしてやがて初老期にさしかかり、現役をリタイアする。その変化というものは、さまざまな形で私たちのAにのしかかってきます。そのなかで少しでも若くあれかし、と願うのは、ごく自然なこと、ぼくもそれに関しては何の異議もありません。II 若さが絶対にいいことだというふうには、なにかもう決まりきったことのように考えるのはまちがいでないか、と思うわけです。

III 若い季節も人間にとっては大変であり、若い季節も大事である。大人になるということも大切なことであり、

くということも、若さと同じほど大切なことなのではないか。だから私たちが考えなければいけないことは、その時期その年齢なりに、その時期のよさをおもてにあらわすことでしょう。若わかしく装い若わかしくふるまうことで人びとのなかに生きていくというだけではなく、落ちつきと老いの重さというものを感じさせることで、むしろさまざまな世代の人たちと共に生きていくということのほうが、はるかに大事ではなかるうかというふうに考えたりするわけです。

うんとお年を召して若者と同じようなジーンズの装いをしたり、あるいは髪形をしたりということも、それはそれでとてもほえましいものであり、またチャージミングなものであるとは思いますが。

しかし、それ⁵だけではない。落ちついた、いかにも成熟した人間の、そして人生の後半期にさしかかった人間の魅力を発揮させるような、そういう存在のしかたもまたあるのではないか。若さ、といいますけれども、人間の成熟というものは残酷なほどスピーディなものです。

(五木寛之 著 『生きるヒント5』より)

問一——線部1 「ロンドンの冬がいやでした」とありますが、理由を答えなさい。

問二——線部2 「暗い空に尖った枯れ枝が細い手をのばしている景色」の中に用いられている表現技法を、次の中から選び、記号で答えなさい。

ア 擬人法 イ 倒置法 ウ 反復法 エ 対句法

問三——

I	III
---	-----

に当てはまる語として最もふさわしいものを、次の中から選び、それぞれ記号で答えなさい。

ア、また イ、さて ウ、けれども エ、そして

問四——線部3 「美しき老年などという言葉が何となく軽薄に感じられる」の中の「軽薄」のここでの意味を説明している部分を本文中から二十字以内で「こと」に続く形で抜き出ささい。

問五——線部4 「ほんとうはかなり残酷な季節」と言えるのはなぜですか。本文中の言葉を用いて答えなさい。

問六 慣用句になるように

A

 に当てはまる体の一部を漢字で書きなさい。

問七——線部5 「それ」が指す内容を答えなさい。

問八 筆者はロンドンで聞いた婦人の話から何を伝えたかったのですか。次の三つの言葉をすべて使って答えなさい。

(ロンドンの景色 若さ 人生)

【三】次の文章を読んで、後の問いに答えなさい。

「日本の代表的な歌を聞かせてほしい」と外国人に言われたら、あなたは何を歌うだろうか。

「春の海」の作曲で名高い^{そら}作曲家、宮城道雄（1894～1956）は外国人の客が来ると、琴で「桜」の変奏曲を演奏した。さくら、さくら……のメロディーが日本の情緒を感じさせたからだ。

東京都新宿区にある宮城道雄記念館の千葉優子資料室長も約30年前、台湾の音楽調査をしたさい、求めに応じて「桜」を歌った。

ところが、「この歌は不思議な歌です」と千葉さんは言う。

江戸時代の作品だが、作曲家も作詞者も不明。もとは琴の練習曲らしいが、歌詞や旋律は時代で変化した。親世代は「弥生の空は」と歌うところを、子の世代は「野山も里も」と歌う。最後の終わり方も、人によって違う。

不思議なのは歌だけではない。桜自体が不思議な花だ。日本では昔から「花」といえば

I

 を指した。日本人には特別な花である。

今では初春に「斉に咲くソメイヨシノが圧倒的に多い。江戸末期に東京近郊の染井村の植木職人がつくり、その後は接ぎ木で

増やされて全国に広がったクローンだ。だが、かつて主だったのは自生の山桜や彼岸桜、大島桜である。

桜に夢中になる人も古来多く、平安末期の歌人 **II** は「桜狂い」と呼ばれた。桜を愛で、「ねがはくは花のしたにて春死なむそのきさらぎの望月のころ」と歌った通り、桜の時期に亡くなった。

現代にも「桜狂い」はいる。京都市右京区の佐野藤右衛門さん（81）は、この名と植木職を受け継いだ16代目だ。桜を植え、育て、枯れかけた樹をよみがえらせる。人は彼を「桜守」と呼ぶ。

京の名桜の中で必ず名が挙がるのが円山公園の枝垂れ桜だ。先代の桜が枯れ、1949年に当代に植え替えたのは父の第15代藤右衛門さんだ。その翌年、ジーン台風が襲ったさいには暴風雨の中、何時間も幹を抱きしめて支えた。

佐野さんも父親に続いて「桜狂い」になった。「桜は日本人に一番身近で、いとおいしい」という。国内はもちろん、「桜を見て死にたい」という日系移民の求めに応じて南米ブラジルまで、桜を植樹に行った。全国に桜を訪ね回り、これまでに見た桜は数限りない。

その中で気づいたことがある。どの土地でも立派な桜が、小高い丘の上など村からいつも見える場所にあった。人は桜を目安に畑仕事をしたのだ。一方で「ご神木」として祭られた桜には一本も出会ったことがない。

「春には神も人間も虫も桜に集まる。桜の前では、神も人もいっしょに舞い、遊ぶのです」⁵
そうした「神遊び」が花見だという。ではその「作法」は？⁶

「桜は下を向いて咲くから、木の下から見るのが一番。ビニールシートはあかん。桜が息ができへんから。手拍子の歌はいが、カラオケは震動が伝わって早く散らせる。酒を飲んでへどをはくのはいい。土の栄養になる」

桜を見るといふより、同じ自然の生き物に戻って、桜とともに春を楽しむのだ。

佐野さんは52年前、円山公園に植わる枝垂れ桜から取った種を自宅の庭に植えた。いまや見事に育ったこの桜が枯れたとき自分の命が絶えるときだと思っている。父が死んだとき、父が自宅の庭に植えた枝垂れ桜も突然、殉死するように枯れたからだ。

日本人の心に響く不思議な花、桜を追って旅に出た。

（『朝日新聞 2009年4月11日（土）』より）

問一 —— 線部1 「この歌は不思議な歌です」とありますが、なぜ不思議なのですか。理由を六十字以内で答えなさい。

問二 —— 線部 a f の品詞として適当なものを次の中から選び、それぞれ記号で答えなさい。

- | | | | |
|-------|-------|--------|-------|
| ア、動詞 | イ、形容詞 | ウ、形容動詞 | エ、名詞 |
| オ、代名詞 | カ、副詞 | キ、連体詞 | ク、接続詞 |
| ケ、感動詞 | コ、助動詞 | サ、助詞 | |

問三 **I** に当てはまる言葉を答えなさい。

問四 **II** に当てはまる人物名として最もふさわしいものを次の中から選び、記号で答えなさい。

- | | | | |
|------|--------|------|-------|
| ア、芭蕉 | イ、大伴家持 | ウ、西行 | エ、額田王 |
|------|--------|------|-------|

問五 —— 線部2 「きさらぎ」とは、陰暦の何月のことですか。答えなさい。

問六 —— 線部3 「桜守」とは、どのような人のことですか。解答欄の「人」に続く形で説明しなさい。

問七 —— 線部4 「その中で気づいたことがある」とありますが、「その中」とは何を指していますか。答えなさい。

問八 —— 線部5 「春にはく遊ぶのです」とありますが、このように考えた理由を答えなさい。

問九 —— 線部6 「そうした『神遊び』がその『作法』は？」とありますが、その「作法」のもとになる考えとは、どのようなものですか。説明しなさい。

【四】次の古文を読んで、後の問いに答えなさい。

必需品以外は持たぬこと 第一四〇段

身死して財たから残る事は、智者のせざるところなり。よからぬ物アたくはア置きたるもつたなく、よ賢明でないし

ひかれたらうと なさけない (遺産が)やたらにたくさんあるのは

き物は、心をとめけんとはかなし。こちたく多かる、まして口惜し。

「われこそ得め」¹など言イふものどもありて、あとに争ウひたる、様あし。後2はたれにと心ざす物あ

生きている

3

持つてもよいが

持たないで

らば、生けらんうちにぞ譲るべき。朝夕なくてかなエはざらん物こそあらめ、その外は何も持たで

いたいいものである

ぞあらまほしき。

問一 —— 線部ア 「たくはへ」・イ 「言ふ」・ウ 「争ひ」・エ 「かなは」をすべてひらがなで現代仮名遣いに直しなさい。

問二 —— 線部1 「われこそ得め」に用いられている法則を答えなさい。

問三 —— 線部2 「あとに争ひたる、様あし」を現代語訳した次の文の空欄に当てはまる語句として最も適当なものを次の中から選び、記号で答えなさい。

・人の死んだあとに争っているのは () () ものだ。

ア. 嬉しい イ. みぐるしい ウ. 運が悪い エ. 楽しい

問四 —— 線部3 「朝夕なくてかなはざらん物」の現代語訳として最も適当なものを次の中から選び、記号で答えなさい。

ア. 朝晩なくては困るような物

イ. 朝晩なくては願いがかなわないような物

ウ. 朝晩なくては腹が立つような物

エ. 朝晩なくては負けてしまうような物

問五 この段と同様の趣旨で作られた格言として最も適当なものを次の中から選び、記号で答えなさい。

ア. 児孫の為に美田を買わず

イ. 禍福はあざなえる縄のごとし

ウ. 疑心暗鬼を生ず

問六 この作品は、鎌倉時代に兼好法師によって書かれた随筆です。作品名を漢字で書きなさい。

数 学 (その1)

受験番号		名 前	
------	--	-----	--

- 注意 ① 3枚の用紙とも受験番号と名前を記入して提出しなさい。
 ② 答えはすべて解答欄に書き入れなさい。欄外に書いた答えは無効です。
 ③ 円周率は π を使いなさい。

1 次の各問いに答えなさい。

(1) $\frac{7}{9} \times \left(-\frac{3}{2}\right) \div \frac{7}{3}$ を計算しなさい。

(2) $-3^2 + \frac{3}{5}$ を計算しなさい。

(3) $(a^2)^3 \div a^3$ を計算しなさい。

(4) $\sqrt{50} + \sqrt{75} - \sqrt{98}$ を計算しなさい。

(5) $\frac{5x-3y}{6} - \frac{3x-y}{10}$ を計算しなさい。

(6) $x^2 + 13x + 36$ を因数分解しなさい。

(7) 右の図で、 $\angle x$ の大きさを求めなさい。ただし、 $l \parallel m$ とする。

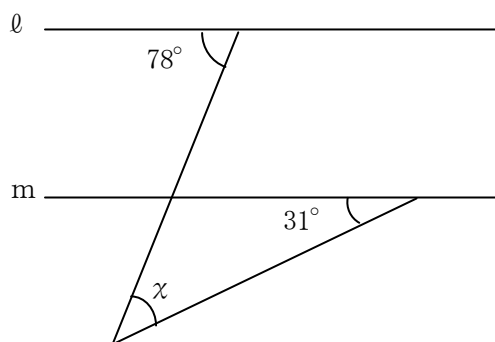

(8) 方程式 $4x^2 - 5 = 0$ を解きなさい。

(9) 連立方程式 $\begin{cases} y = 2x - 3 \\ y = -\frac{2}{3}x + \frac{4}{5} \end{cases}$ を解きなさい。

数 学 (その2)

受験番号		名 前	
------	--	-----	--

2 次の各問いに答えなさい。

- (1) A, Bの2人が、2次方程式 $x^2 + ax + b = 0$ を解いたが、Aさんは x の係数 a を書き間違えたため、解が $x = -2, -3$ となった。Bさんは定数項の b を書き間違えたため、解が $x = 1, -8$ となった。正しい方程式とその解を求めなさい。
- (2) $\triangle ABC$ で $AB = 7$ cm, $BC = 8$ cm, $CA = 9$ cm とする。頂点 A, B, C を中心とする3つの円を図のように書いたとき、点Aを中心とする円の半径を求めなさい。

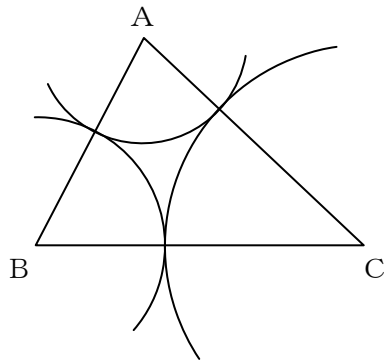

3 ある中学校の今年の生徒の人数は525人です。昨年と比べると、女子は8%増加し、男子は5%減少して、全体では10人の増加でした。このとき、次の問いに答えなさい。

- (1) 昨年の女子の人数を x 人、男子の人数を y 人として、連立方程式を作りました。□□□□にあてはまる式を求めなさい。

$$\begin{cases} \text{ア} = 515 \\ \text{イ} = 10 \end{cases}$$

- (2) 今年の女子の人数と、男子の人数を求めなさい。

4 図のように、関数 $y = ax^2$ (a は定数) のグラフがある。
このグラフと直線 ℓ との交点をA, Bとする。点Aの座標は $(-4, 4)$ で、点Bの x 座標は6である。
このとき、次の問いに答えなさい。

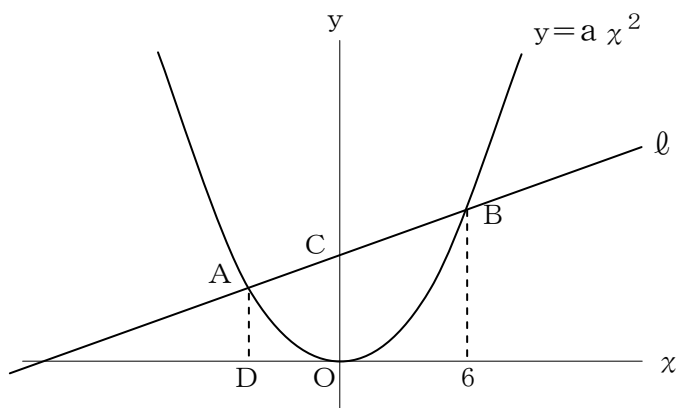

- (1) a の値を求めなさい。
- (2) 直線ABの式を求めなさい。
- (3) 原点をOとし、直線 ℓ と y 軸との交点をC、点Aから x 軸に垂線を引き、 x 軸との交点をDとする。四角形ADOCを、 x 軸を軸として1回転させてできる立体の体積を求めなさい。

数 学 解答用紙

受験番号		名 前	
------	--	-----	--

注意…※印のわく内には何も書かないこと。

1	(1)	(2)	※
	(3)	(4)	
	(5)	(6)	
	(7) $\angle x =$ °	(8) $x =$	
	(9) $x =$, $y =$		
2	(1) 方程式	解	※
	(2) c m		
3	(1) ア	イ	※
	(2) 女子の人数 人	男子の人数 人	
4	(1) $a =$		※
	(2)		
	(3)		

英語（放送によるテスト）

1 Listening Comprehension Test（放送によるテスト）

このテストには、Part I と Part II があります。Part I が終わってすぐに Part II に入りますので、前もって指示をよく読んでおきなさい。

Part I これは、2 人の短い会話を聞いて質問に答える問題です。会話と質問はそれぞれ 1 回ずつ読まれます。それぞれの質問の答えとして最もふさわしいものを A B C D の中から 1 つ選び、その記号に○をつけなさい。問題は 4 問あります。

- (1) A : Have you been to England, Bob?
B : Yes. I went there two years ago.
A : How long did you stay?
B : For two weeks.

Q. When did Bob go to England?
A This year.
B Last year.
C Two weeks ago.
D Two years ago.

- (2) A : I'm sorry I'm late.
B : That's all right. Oh, the train is coming!
A : What time does the movie start?
B : At six. We still have a lot of time.

Q. Where are these people talking?
A At a train station.
B On a bus.
C At a movie theater.
D At a bus stop.

- (3) A : Jenny, can I borrow your bike?
B : Sure, you can, Rick.
A : Thanks. Mine's broken and I have to take some books back to the library.
B : No problem. Take care.

Q. Why does Rick want to borrow Jenny's bike?
A Because Jenny has his bike.
B Because his bike is broken.
C Because Jenny has a problem.
D Because his bike is at the library.

- (4) A : Peter, you have to wash the dishes tonight.
B : But I did it last night, Mom.
A : You did? Well, who's going to wash the dishes tonight?
B : Janet, I think.

Q. Who washed the dishes last night?
A Mom did.
B Janet did.
C Peter did.
D Janet and Mom did.

英語（放送によるテスト）

Part II これは、店員とある男性客の会話を聞いて質問に答える問題です。会話と質問はそれぞれ 2 回ずつ読まれます。それぞれの質問の答えとして最もふさわしいものを A B C D の中から 1 つ選び、その記号に○をつけなさい。問題は 4 問あります。

Clerk : May I help you?
Man : Yes. I'm looking for a present for my wife.
Clerk : Is this for a special day, such as her birthday?
Man : Yeah, but not her birthday. We got married twenty years ago today.
Clerk : Oh, great!
Man : I bought flowers last year, but this year, I want to give her something to wear.
Clerk : How about a sweater? It's going to be very cold this winter.
Man : Yes, a sweater sounds good.
Clerk : This is a new style. I'm sure your wife will like it.
Man : Well, I like the sweater, but I don't think my wife likes blue. Do you have a red or an orange one?
Clerk : Let me check.... Uh, yes. We have a red one.
Man : OK. How much is it?
Clerk : Fifty dollars.
Man : Good, but this is a medium size, isn't it?
Clerk : That's right.
Man : My wife is tall.
Clerk : No problem. We have a large size, too.
Man : OK. I'll take it.
Clerk : Thank you very much.

Questions :

- (1) How long have the man and his wife been married?
A For two years.
B For three years.
C For twenty years.
D They are not married yet.
- (2) Why didn't the man buy the blue sweater?
A Because he liked red.
B Because his wife didn't like blue.
C Because he didn't like blue.
D Because it was too small.
- (3) How much is the sweater?
A Fifteen dollars.
B Twenty dollars.
C Thirty dollars.
D Fifty dollars.
- (4) What size sweater is the man going to buy?
A Small.
B Medium.
C Large.
D Free size.

英語 (その 1)

受験番号		名前	
------	--	----	--

注意…答えはすべて解答用紙に記入しなさい。

1 Listening Comprehension Test (放送によるテスト)

このテストには、Part I と Part II があります。Part I が終わってすぐに Part II に入りますので、前もって指示をよく読んでおきなさい。

Part I これは、2 人の短い会話を聞いて質問に答える問題です。会話と質問はそれぞれ 1 回ずつ読まれます。それぞれの質問の答えとして最もふさわしいものを A B C D の中から 1 つ選び、その記号に○をつけなさい。問題は 4 問あります。

Part II これは、店員とある男性客の会話を聞いて質問に答える問題です。会話と質問はそれぞれ 2 回ずつ読まれます。それぞれの質問の答えとして最もふさわしいものを A B C D の中から 1 つ選び、その記号に○をつけなさい。問題は 4 問あります。

2 次の文の () に下のア～エの中から最も適切なものを 1 つ選び、記号で答えなさい。

- (1) We have a lot of rain () June.
[ア in イ on ウ at エ to]
- (2) We have lived in this town () five years.
[ア since イ in ウ for エ at]
- (3) Mika is () of all the club members.
[ア young イ younger ウ youngest エ the youngest]
- (4) () you please open the door for me?
[ア Did イ Would ウ Shall エ May]
- (5) Do you want () a cup of tea?
[ア to drink イ to drinking ウ drinking エ drink]

3 次の各組の文がほぼ同じ意味になるように、() に最も適切な 1 語を入れなさい。

- (1) Our town had a lot of trees before.
= There () a lot of trees in our town before.
- (2) You must go to bed now.
= You () to go to bed now.
- (3) I found the key. I lost it yesterday.
= I found the key () I lost yesterday.
- (4) I don't have any money with me now.
= I have () money with me now.
- (5) Everyone in her class loves her.
= She is () by everyone in her class.

英語 (その2)

受験番号

注意…答えはすべて解答用紙に記入しなさい。

4 次の文の () 内の語を最も適切な形に直しなさい。

- (1) February is the (two) month of the year.
(2) We (begin) to study English three years ago.
(3) This bag is (heavy) than that one.
(4) I have (see) the man before.
(5) Were the students (study) in the classroom at that time?

5 次のジェフとモモの対話文を読んで、あとの問いに答えなさい。

Jeff : Excuse me. ① Will you tell me the way to Okayama Station?

Momo : Sure. But I can't say it in English well. ②

Jeff : Thank you very much. My name is Jeff Smith.

Momo : My name is Momo. Have you ever visited Okayama before?

Jeff : No, I haven't. ③ This city is very beautiful and the people are very kind.
So I like Okayama very much.

Momo : I'm glad to hear that. ④

Jeff : I'm working in Nagoya. During this vacation, I have visited many famous cities --- Kyoto, Nara, for example.

Momo : That's great! Did you enjoy all the cities?

Jeff : ⑤ Well, I think we have arrived at Okayama Station. Thank you very much, Momo.

Momo : You are welcome. Have a nice trip back to Nagoya, Jeff!

[設問]

(1) 上の対話が成り立つように、 ① ~ ⑤ に最も適する文を次の (ア) ~ (オ) の中から1つずつ選び、記号で答えなさい。

- (ア) Yes, of course.
(イ) So, I will go there with you.
(ウ) I want to go back to Nagoya.
(エ) This is my first visit to Okayama.
(オ) Do you live in Japan or are you visiting?

(2) 次の質問に英語で答えなさい。

Why does Jeff like Okayama?

英語 (その 3)

受験番号

注意…答えはすべて解答用紙に記入しなさい。

6 理乃 (あやの) さんが書いた次の英文を読んで、あとの問いに答えなさい。

When my younger brother Kai was one year and seven months old, he had ① an accident. After the accident, he could not speak, eat or move by himself. On April 23, 1991, Kai fell into a washing machine (ア fill) with water at the *day nursery. He was in the (イ move) machine for about five minutes. He was (ウ take) to a hospital, and he survived. For two years, however, he stayed in the *ICU at the hospital. He could not take a breath without an *artificial respirator.

My mother and grandmother (エ cry) when they saw Kai in the hospital bed. My father stood there and held Kai's hands. My other brother Hiraku was very young and said, "Kai, wake up." ② [Hiraku / what / didn't / happened / understand]. I was very (オ surprise) and angry. We all stood in the darkness. ③ [to / we / know / what / didn't / do].

My father helps my mother and grandmother very much. Most fathers spend very little time at home but my father comes home early to have dinner with us. We have dinner around Kai's bed. This is the best time of the day for us. Kai is sometimes sick and my mother doesn't get much sleep. At these times, my father often takes care of Kai in the evenings. My mother always says, "④ Papa is such a great help."

Before the accident, Kai liked *Mickey Mouse very much. He dreamed of going to Disneyland ⑤ to meet Mickey Mouse. In October 1997, we went to Tokyo Disneyland. Many volunteers helped us. Kai was feeling good that day. Mickey was at the entrance. Mickey saw Kai and he came over to us and touched Kai's face. ⑥ This made us very happy. Disneyland has a lot of *facilities for *disabled people and Kai could go anywhere. Kai looked interested in the bright lights and I could feel he was happy.

Life is wonderful. My mother knows this very well. She sometimes takes Kai to junior high schools to talk to the students about him. "Everyone has the right to live a full life. My son, Kai, has ⑦ this right, too." ⑧ She wants people to touch Kai's warm hands. She wants them to feel that life has meaning. Kai cannot speak words, but his eyes speak his messages. He encourages other people. In the last few years, we have noticed that Kai has started smiling little smiles. This is a *miracle. This change has given me and all my family the hope to do our best and to go on for the future.

(注) day nursery 保育園 ICU 集中治療室 artificial respirator 人工呼吸器
Mickey Mouse ミッキーマウス facilities 設備 disabled 身体障害のある
miracle 奇跡

[設問]

(1) 下線部①の内容を表すように、次の文の空所 (a) ~ (g) に適切な数字や日本語を入れなさい。

海 (かい) くんは (a) 歳 (b) ヶ月の時、保育園で、動いている (c) の中に落ちてしまった。一命を取り留め、集中治療室で治療を受けた。この事故の結果、海くんは、人工呼吸器がなければ (d) ができず、自力で (e) ことも (f) ことも (g) こともできなくなってしまったのだ。

(2) (ア fill)、(イ move)、(ウ take)、(エ cry)、(オ surprise) をそれぞれ最も適切な形に直しなさい。

英語 (その4)

受験番号	
------	--

注意…答えはすべて解答用紙に記入しなさい。

(3) 下線部②、③が次の日本語の意味を表すように、それぞれの[]内の語を並べかえなさい。ただし、文頭にくる語も小文字で書いてあります。

② 墾(ひらく)君は何が起こったのか理解できなかった。

③ 私たちはどうしたらよいのかわからなかった。

(4) 下線部④の内容を最も適切に表しているものを次の(A)～(C)の中から1つ選び、記号で答えなさい。

(A) お父さんは、夜遅く帰宅するので、一緒に夕食がとれないこと。

(B) お母さんが睡眠がとれない時には、お父さんが海君の面倒をみてること。

(C) お父さんは、海君に障害が残ったのは保育園のせいだと思っていること。

(5) 下線部⑤と同じ用法の不定詞を含む文を次の(A)～(C)の中から1つ選び、記号で答えなさい。

(A) We started to take care of Kai at home.

(B) Everyone has the right to live a full life.

(C) My mother sometimes takes Kai to junior high schools to talk to the students about him.

(6) 下線部⑥は何を指していますか。日本語で答えなさい。

(7) 下線部⑦の内容を最も適切に表しているものを(A)～(C)の中から1つ選び、記号で答えなさい。

(A) 充実した人生を生きる権利 (B) 正しい生き方 (C) この右側

(8) 下線部⑧の理由を最も適切に表しているものを(A)～(C)の中から1つ選び、記号で答えなさい。

(A) お母さんは、多くの人に海君の手は冷たいことを知ってほしいから。

(B) お母さんは、多くの人に海君のような障害者がいることを知ってほしいから。

(C) お母さんは、多くの人に生きることに意味があることを知ってほしいから。

(9) 本文の内容と一致している文を(A)～(F)の中から2つ選び、記号で答えなさい。

(A) 事故があった日に病院で海君を見て、理乃さんは大声で泣いた。

(B) 海君の面倒をみるのは、案外簡単だった。

(C) お母さんは海君の将来を悲観していた。

(D) 海君は一人でディズニーランドに行った。

(E) ディズニーランドには障害者のための設備が整っていて、海君はどこでも好きな所に行くことができた。

(F) 海君を通して、家族全員が生きることを意味を見だし、未来に向かって努力する希望をもつことができた。

7 次の日本語の意味を表すように、[]内の語句を並べかえなさい。ただし、文頭にくる語も小文字で書いてあります。

(1) 周りの人みんなに親切にしてください。

[around / everyone / to / kind / you / be] .

(2) 明日はよい天気になると思う。

[it / I / fine / think / be / that / will] tomorrow.

(3) 私は彼の誕生日にカードを送った。

I [for / his / a card / sent / birthday / him] .

英語 (その 5)

受験番号	
------	--

注意…答えはすべて解答用紙に記入しなさい。

(4) 彼女はどのくらいこの町に住んでいますか。

[she / long / town / lived / how / has / this / in] ?

(5) 知子と昼食を食べている少女は私の妹だ。

[eating / Tomoko / the / lunch / is / girl / with / who] is my sister.

8 次の日本語を、[] 内の語を用いて英文にしなさい。

(1) バラク・オバマ [Barack Obama] は 1961 年に生まれた。

(2) 彼はアメリカ合衆国の大統領 [President] になった。

(3) 昨年、ノーベル平和賞 [the Nobel Peace Prize] が彼に与えられた。

(4) 彼は世界平和 [world peace] のために熱心に働いている。

平成 22 年度入学試験 選抜 I 期 2 日目 [1 月 29 日実施]

清心女子高等学校

英語 解答用紙

受験番号		名前	
------	--	----	--

注意…※印のわく内には何も書かないこと。

1	Part I	(1)	A ・ B ・ C ・ D	(2)	A ・ B ・ C ・ D	※	
		(3)	A ・ B ・ C ・ D	(4)	A ・ B ・ C ・ D		
	Part II	(1)	A ・ B ・ C ・ D	(2)	A ・ B ・ C ・ D		
		(3)	A ・ B ・ C ・ D	(4)	A ・ B ・ C ・ D		

2	(1)		(2)		(3)		(4)		(5)		※	
---	-----	--	-----	--	-----	--	-----	--	-----	--	---	--

3	(1)		(2)		(3)		※	
	(4)		(5)					

4	(1)		(2)		(3)		※	
	(4)		(5)					

5	(1)	①	②	③	④	⑤	※	
	(2)							

6	(1)	a	b	c	d	※			
		e		f	g				
	(2)	ア		イ	ウ				
		エ		オ					
	(3)	②				.			
		③				.			
	(4)	④	(5)	⑤					
	(6)	⑥							
	(7)	⑦	(8)	⑧					
(9)									

7	(1)		.	※	
	(2)		tomorrow.		
	(3)	I		.	
	(4)			?	
	(5)			is my sister.	

8	(1)	(例)	※	
	(2)	(例)		
	(3)	(例)		
	(4)	(例)		